

HYUNDAI
POWER PRODUCTS

**GASOLINE
KROVINOREZ A VYŽÍNAČ HDBT42-
1**

ORIGINAL INSTRUCTIONS

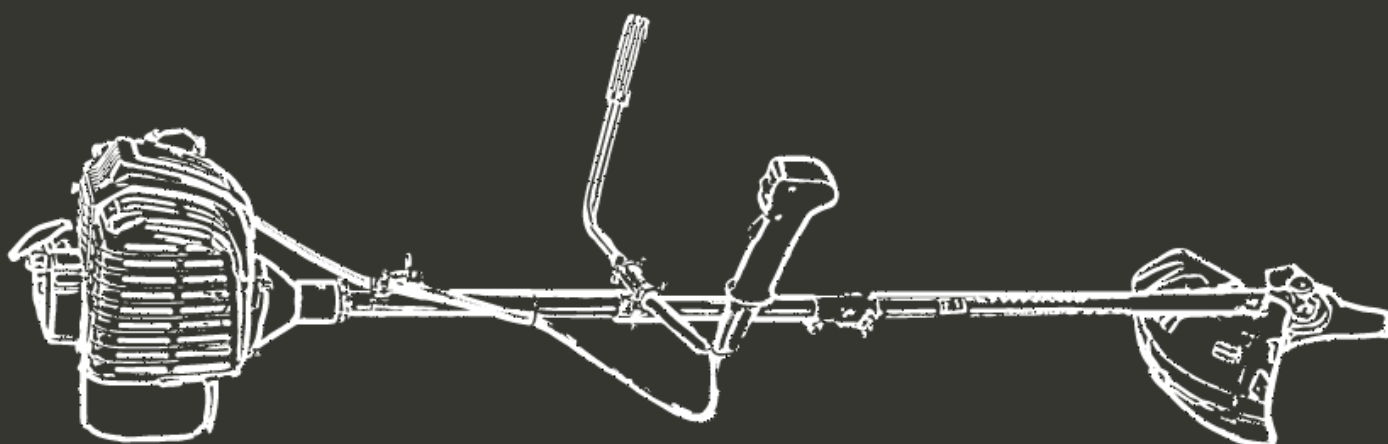

VAROVANIE: Pred použitím si dôkladne prečítajte návod na použitie

OBSAH

1. BEZPEČNOSŤ.....UPOZORNENIA	3
2. POPIS PRODUKTU.....	7
3. MONTÁŽ.....	9
4. OPERÁCIA.....	11
5. ÚDRŽBA A STAROSTLIVOSŤ.....	20
6. ODSTRAŇOVANIE PROBLÉMOV.....	21
7. VYHLÁSENIE O ZHODE.....	24
8. ZÁRUKA.....	25
9. ZLYHANIE VÝROBKU.....	26
10. VYLÚČENIA ZO ZÁRUKY.....	27

1. BEZPEČNOSTNÉ UPOZORNENIA

Je potrebné dodržiavať príslušné bezpečnostné opatrenia. Tak ako s každým energetickým zariadením, aj s touto jednotkou sa musí zaobchádzať opatrne. NEVYSTAVUJTE SEBA ANI INÉ OSOBY NEBEZPEČENSTVU.

Dodržiavajte tieto všeobecné pravidlá. Nedovoľte iným osobám používať tento stroj, pokiaľ nie sú dôkladne zodpovedné, neprečítali si a neporozumeli návodu na obsluhu stroja a neboli zaškolení v jeho obsluhu.

- Na ochranu očí vždy používajte ochranné okuliare. Správne sa oblečte; nenoste voľné oblečenie ani šperky, ktoré by sa mohli zachytiť o pohyblivé časti zariadenia. Vždy by ste mali nosiť bezpečnú, pevnú, protišmykovú obuv. Dlhé vlasy by mali byť zviazané dozadu. Odporúča sa, aby boli nohy a chodidlá zakryté na ochranu pred odletujúcimi úlomkami počas prevádzky.
- Skontrolujte celý stroj, či nie sú uvoľnené diely (matice, skrutky atď.) a či nie je poškodený. Opravte alebo
Pred použitím stroja ho podľa potreby vymeňte. S touto hlavicou NEPOUŽÍVAJTE žiadne iné prídavné zariadenia ako tie, ktoré odporúča naša spoločnosť. Mohlo by dôjsť k vážnemu zraneniu obsluhy alebo okolostojacich osôb, ako aj k poškodeniu stroja.
- Udržujte rukoväť bez oleja a paliva.
- Pri rezaní vždy používajte vhodnú rukoväť a ramenný popruh.
- Počas miešania paliva alebo plnenia nádrže nefajčite.
- Palivo nemiešajte v uzavretej miestnosti ani v blízkosti otvoreného ohňa. Zabezpečte dostatočné vetranie.
- Palivo vždy miešajte a skladujte v riadne označenej nádobe, ktorá je na takéto použitie schválená miestnymi predpismi a nariadeniami.
- Nikdy neodstraňujte uzáver palivovej nádrže, keď je motor v chode.
- Nikdy nezačínajte ani nespúšťajte zapojenie v uzavretej miestnosti alebo budove. Výpary z výfuku obsahujú nebezpečný oxid uhoľnatý.
- Nikdy sa nepokúšajte vykonávať nastavenia motora, keď je jednotka v chode a pripútaná k obsluhu. Úpravy motora vždy vykonávajte s jednotkou položenou na rovnom, čistom povrchu.
- Prístroj nepoužívajte, ak je poškodený alebo zle nastavený. Nikdy neodstraňujte ochranný kryt stroja. Mohlo by dôjsť k vážnemu zraneniu obsluhy alebo okolostojacich osôb, ako aj k poškodeniu stroja.
- Skontrolujte rezanú oblasť a odstráňte všetky nečistoty, ktoré by sa mohli zamotať do nylonovej reznej hlavy. Taktiež odstráňte všetky predmety, ktoré by mohol prístroj počas rezania odhodiť.
- Nedovoľte deťom, aby sa k nim priblížili. Pozorovatelia by mali byť v bezpečnej vzdialenosti od pracovnej oblasti, najmenej 15 metrov (50 stôp).
- Nikdy nenechávajte stroj bez dozoru.
- Nepoužívajte tento prístroj na iné práce, než na ktoré je určený, ako je popísané v tejto príručke.
- Nepreháňajte to. Stále udržiavajte správnu oporu a rovnováhu. Prístroj nespúšťajte, keď stojíte na rebríku alebo na inom nestabilnom mieste.
- Počas používania zariadenia sa ruky a nohy nesmú nachádzať v blízkosti nylonovej reznej hlavy alebo čepele.
- Tento typ stroja nepoužívajte na zametanie nečistôt.
- Prístroj nepoužívajte, keď ste unavení, chorí alebo pod vplyvom liekov, drog alebo alkoholu.
- Používajte nylonovú reznú hlavu, ktorá nie je poškodená. Ak narazíte na kameň alebo inú prekážku, zastavte motor a skontrolujte nylonovú reznú hlavu. Zlomená alebo nevyvážená nylonová rezná hlava sa nikdy nesmie používať.
- Neskladujte v uzavretom priestore, kde sa môžu dostať výpary paliva k otvorenému ohňu z ohrievačov vody, pecí atď. Skladujte len v uzavretom, dobre vetranom priestore.

- Zabezpečte bezpečný a správny výkon vášho výrobku. Tento diel je k dispozícii u vášho predajcu. Použitie akéhokoľvek iného príslušenstva alebo prídavných zariadení môže spôsobiť potenciálne nebezpečenstvo alebo zranenie používateľa, poškodenie stroja a stratu platnosti tejto záruky.
- Stroj kompletne vyčistite, najmä palivovú nádrž, jej okolie a čistič vzduchu.
- Pri dopĺňaní paliva nezabudnite zastaviť motor a skontrolovať, či je vychladnutý. Nikdy nedopĺňajte palivo, keď je motor spustený alebo horúci. Pri rozliatí benzínu sa uistite, že ste ho úplne zlikvidovali

týchto materiálov pred naštartovaním motora.

- Od ostatných pracovníkov alebo okolostojacich osôb sa držte v odstupe najmenej 15 metrov/50 stôp.
- Vždy, keď sa priblížite k obsluhu stroja, opatrne ju upozornite a potvrdte, že obsluha zastavila motor. Dávajte pozor, aby ste obsluhu nevyplašili alebo nerozptyľovali, čo môže spôsobiť nebezpečnú situáciu.
- Nikdy sa nedotýkajte nylonovej reznej hlavy alebo noža, keď je motor v chode. Ak je potrebné vymeniť chránič alebo rezací nástavec, nezabudnite zastaviť motor a skontrolovať, či rezacie zariadenie prestalo bežať.
- Motor by sa mal vypnúť, keď sa stroj presúva medzi pracovnými oblasťami
- Dávajte pozor, aby ste nylonovou reznou hlavou nenarazili do kameňov alebo do zeme.
- Neprimerane hrubá prevádzka skracuje životnosť stroja a vytvára nebezpečné prostredie pre vás a vaše okolie.
- Dávajte pozor na uvoľnenie a prehriatie dielov. Ak sa vyskytne akákoľvek abnormalita stroja, okamžite zastavte prevádzku a stroj dôkladne skontrolujte. V prípade potreby nechajte stroj opraviť u autorizovaného predajcu. Nikdy nepokračujte v prevádzke stroja, ktorý môže mať poruchu.
- Pri spúšťaní alebo počas prevádzky motora sa nikdy nedotýkajte horúcich častí, ako je tlmič výfuku, výškové napäťový vodič alebo zapalovaciu sviečku.
- Po zastavení motora je tlmič výfuku stále horúci. Stroj nikdy neumiestňujte na miesta, kde sa nachádzajú horľavé materiály (suchá tráva atď.), horľavé plyny alebo horľavé kvapaliny.
- Zvláštnu pozornosť venujte prevádzke v daždi alebo tesne po daždi, pretože pôda môže byť klzká.
- Ak sa pošmyknete alebo spadnete na zem alebo do diery, okamžite uvoľnite plynovú páku.
- Dávajte pozor, aby ste stroj neupustili alebo ho nenarazili do prekážok.
- Skôr ako pristúpíte k nastaveniu alebo oprave stroja, nezabudnite zastaviť motor a odpojiť zapalovaciu sviečku.
- Ak je stroj dlhodobo uskladnený, vypustite palivo z palivovej nádrže a karburátora, vyčistite diely, presuňte stroj na bezpečné miesto a skontrolujte, či je motor vychladnutý.
- Pravidelne vykonávajte kontroly na zabezpečenie bezpečnej a efektívnej prevádzky. Pre dôkladnú kontrolu vášho stroja sa obráťte na predajcu.
- Stroj udržiajte mimo dosahu ohňa alebo iskiev.
- Predpokladá sa, že stav nazývaný Raynaudov fenomén, ktorý postihuje prsty niektorých osôb, môže byť spôsobený vystavením vibráciám a chladu. strata farby a necitlivosť prstov. Dôrazne sa odporúčajú nasledujúce preventívne opatrenia, pretože minimálna expozícia, ktorá by mohla ochorenie vyvolať, nie je známa.
- Udržujte svoje telo v teple, najmä hlavu, krk, nohy, členky, ruky a zápästia.
- Udržujte dobrý krvný obeh intenzívnym cvičením rúk počas častých pracovných prestávok a tiež tým, že nebudete fajčiť.
- Obmedzte prevádzkové hodiny. Snažte sa každý deň vyplniť prácami, pri ktorých sa nevyžaduje obsluha krovinoresu alebo iného ručného elektrického zariadenia.
- Ak sa u vás vyskytnú nepríjemné pocity, začervenanie a opuch prstov s následným vyblednutím a stratou citu, poraďte sa so svojím lekárom predtým, ako sa budete ďalej vystavovať chladu a vibráciám.
- Vždy noste ochranu sluchu, hlasný hluk môže pri dlhom počúvaní spôsobiť poškodenie sluchu, dokonca aj jeho stratu.
- Musíte nosiť úplnú ochranu tváre a hlavy, aby ste zabránili poškodeniu padákom alebo vetvou.
- Na lepšie uchopenie rukoväte krovinoresu používajte protišmykové pracovné rukavice. Rukavice tiež znižujú prenos vibrácií stroja na vaše ruky.
- UPOZORNENIE: Oblasť rezania je nebezpečná aj počas zastavenia stroja.
- Pri preprave je potrebné s touto jednotkou zaobchádzať opatrne. Nevystavujte seba ani iné osoby nebezpečenstvu.

- Pred uskladnením čepel' zabaľte. Nedovoľte deťom, aby sa k nej dostali.
- Nikdy neodstraňujte ochranný kryt stroja.
- Neskladujte v uzavretom priestore, kde sa môžu dostať výpary paliva k otvorenému ohňu z ohrievačov vody, pecí atď. Skladujte len v uzavretom, dobre vetranom priestore.
- Stroj nikdy neumiestňujte na miesta, kde sa nachádzajú horľavé materiály (suchá tráva atď.), horľavé plyny alebo horľavé kvapaliny.
- Ak je stroj dlhodobo uskladnený, vypustite palivo z palivovej nádrže a karburátora, vyčistite diely, presuňte stroj na bezpečné miesto a skontrolujte, či je motor vychladnutý.
- emisie výfukových plynov
- Vnútroštátne predpisy môžu obmedziť používanie stroja.
- Zastrihávač alebo rezačku nikdy nijako neupravujte.
- Nesprávne používanie stroja môže spôsobiť vážne alebo smrteľné zranenia osôb.
- Výfukové plyny z motora tohto výrobku obsahujú chemické látky, ktoré môžu spôsobiť rakovinu, vrodené chyby alebo iné reprodukčné poškodenia.

Spätný úder a súvisiace upozornenia

- Spätný náraz je náhla reakcia na stlačený alebo zachytený rotujúci kotúč, podložku, kefu alebo iné príslušenstvo. Priškrpnutie alebo zachytenie spôsobuje rýchle zastavenie rotujúceho príslušenstva, čo následne spôsobuje, že nekontrolované elektrické náradie je v mieste zaviazania tlačené v smere opačnom, ako je smer otáčania príslušenstva.
 - Ak je napríklad brúsny kotúč zachytený alebo zovretý obrobkom, hrana kotúča, ktorá vstupuje do miesta zovretia, sa môže zapichnúť do povrchu materiálu, čo spôsobí, že kotúč vylezie alebo vyrazí. Kotúč môže vyskočiť buď smerom k obsluhu, alebo od nej, v závislosti od smeru pohybu kotúča v mieste zovretia. Brúsne kotúče sa môžu za týchto podmienok aj zlomiť.
 - Spätný náraz je dôsledkom nesprávneho používania elektrického náradia a/alebo nesprávnych pracovných postupov alebo podmienok a možno mu predísť prijatím vhodných bezpečnostných opatrení, ako je uvedené nižšie.
- a) Nikdy nedávajte ruku do blízkosti rotujúceho príslušenstva.** Príslušenstvo sa môže odraziť od vašej ruky.
- b) Neumiestňujte svoje telo do oblasti, v ktorej sa bude pohybovať elektrické náradie, ak dôjde k spätnému rázu.** Spätný ráz bude poháňať náradie v smere opačnom, ako je pohyb kolesa v mieste zachytenia.
- c) Pri práci v rohoch, na ostrých hranách atď. buďte obzvlášť opatrní. Vyhnite sa odsakovaniu a zachytávaniu príslušenstva.** Rohy, ostré hrany alebo poskakovanie majú tendenciu zachytiť rotujúce príslušenstvo a spôsobiť stratu kontroly alebo spätný náraz.

. FUNGOVANIE RÝCHLOUPÍNACIEHO MECHANIZMU

Potiahnite za pásik, aby ste v prípade núdze uvoľnili stroj od seba.



Vysvetlenie symbolov

	Táto grafika sprevádzaná slovami VAROVANIE a NEBEZPEČENSTVO upozorňuje na stav, ktorý môže viesť k VÁŽNYM ÚRAZOM.
	PREČÍTAJTE SI a POZNÁVAJTE návod na obsluhu a bezpečnostnú príručku
  	VŽDY POUŽÍVAJTE OCHRANU OČÍ, UŠÍ A HLAVY.
 	NOSIŤ OCHRANU NÔH NOSIŤ RUKAVICE
	POZOR NA PADAJÚCE PREDMETY
	POZOR NA PORANENIE NOHY REZNÝM NÁSTAVCOM
	DBAJTE NA TO, ABY NEDOŠLO K PORANENIU OKOLOSTOJACICH OSÔB CUDZÍMI PREDMETMI VYMRŠTENÝMI ZO STROJA.
	POZOR NA ODHODENÉ PREDMETY ZASIAHNUITÉ REZACÍMI NÁSTAVCAMI. NIKDY NEPOUŽÍVAJTE BEZ SPRÁVNE NAMONTOVANÉHO KRYTU NOŽA. POZOR NA ŤAH OSTRIA.
	OKOLOSTOJACE OSOBY UDRŽUJTE VO VZDIALENOSTI NAJMENEJ 15 M.
	NEPOUŽÍVAJTE PÍLOVÝ KOTÚČ.
	ZARUČIŤ HLADINU AKUSTICKÉHO VÝKONU
	RIZIKO HORÚCEHO POVRCHU

2. POPIS PRODUKTU

a. Popis

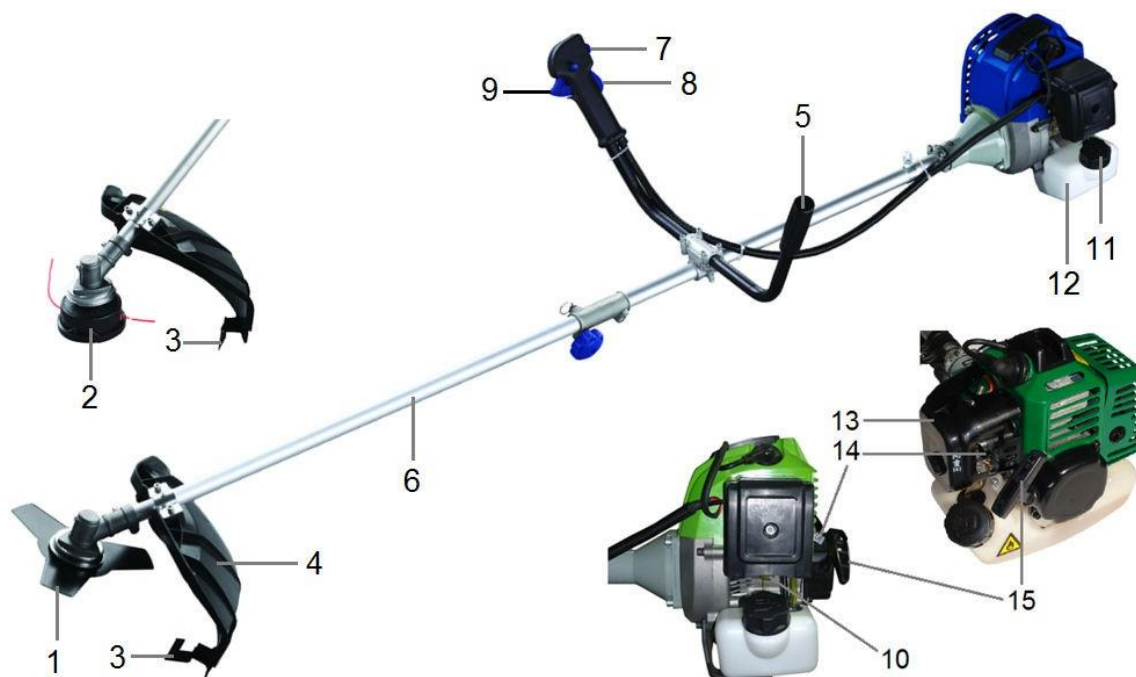

1. BLADE 3Z nôž na kosenie trávy, buriny alebo krovín. Na prevádzku noža je potrebný postroj a plastový štít
2. NYLÓNOVÁ STRIHACIA HLAVA Obsahuje vymeniteľnú nylonovú strihaciu šnúru, ktorá sa posúva vpred, keď sa strunová hlava otáča bežnou prevádzkovou rýchlosťou a poklepáva o zem.
3. Orezávací nôž Orezáva nylonové vlákno na správnu dĺžku 7", od hlavy po koniec vlasca - keď nylonová orezávacia hlava počas práce narazí na zem, vlasce sa posunú. Ak sa vyžinač prevádzkuje bez odrezávacieho noža, vlasce sa stane príliš dlhým (viac ako 7") motor, dôjde k prehriatiu alebo poškodeniu motora.
4. DEBRISOVÝ ŠTÍT Namontovaný tesne nad rezacím nástavcom. Pomáha chrániť obsluhu tým, že odráža nečistoty, ktoré vznikajú pri strihaní. Nepracujte so zariadením bez štítu.
5. RUKOJEŤ Túto rukoväť si môžete nastaviť podľa vlastného pohodlia.
6. Hnací hriadeľ obsahuje špeciálne navrhnutý pevný hnací hriadeľ s vložkou.
7. SPÍNAČ ZAPNUTIA "posuvný spínač" namontovaný na hornej strane puzdra spúšťa plyn. Posuňte prepínač dopredu na **STOP**, dozadu na **chod**.
8. BEZPEČNOSTNÁ PÁKA Pred zrýchlením ju stlačte.
9. THROTTLE TRIGGER Pružinový spúšťač, ktorý sa po uvoľnení vráti do voľnobehu. Pri zrýchľovaní stláčajte spúšť postupne, aby ste dosiahli najlepšiu techniku ovládania. Počas rozbiehania nedržte spúšť.
10. Stlačením preplachovacej žiarovky (7 až 10-krát pred naštartovaním) sa z palivového systému odstráni všetok vzduch a predané palivo a do karburátora sa privedie čerstvé palivo.
11. KRYT PALIVOVEJ NÁDRŽE.
12. NÁDRŽ NA PALIVO Obsahuje palivo a palivový filter.
13. Kryt čističa vzduchu Obsahuje vymeniteľný plstený prvok.
14. Ovládanie sytiča sa nachádza na hornej strane krytu filtra.
15. Rukoväť štartéra Ťahajte, kým motor nenabehne, potom rukoväť pomaly vráťte. NEDOVOLTE, aby sa rukoväť zacvakla späť, inak dôjde k poškodeniu štartéra.

b. Technické údaje

MODEL	HDBT42-1
Hlavná jednotka Typ diaľkového ovládania	Odstredivá spojka; Pevný prenos
Maximálna rýchlosť reznej hlavy (ot/min)	8,000
Voľnobežné otáčky motora (ot/min)	3,000
Odstredivé otáčky (r/min)	3,800
Nameraná hodnota emisie vibrácií pri každej manipulácii (m/s ²) (podľa ISO 22867)	Krovinorez: - Ľavá rukoväť: 5,288 m/s ² - Pravá rukoväť: Vyžínač na trávu: 4,678 m/s ² - Ľavá rukoväť: 4,990 m/s ² - Pravá rukoväť: 4,350 m/s ² , K=1,5 m/s ²
Nameraná hladina akustického tlaku LpA dB(A) (podľa normy ISO 22868)	Krovinorez: Vyžínač trávy: 97 dB (A) 98 dB (A) K=3 dB (A)
Nameraná hladina akustického výkonu LwA dB(A) (podľa ISO 22868)	Krovinorez: Vyžínač trávy: 110 dB (A) 112 dB (A) K=3 dB (A)
Zaručená hladina akustického výkonu	120 dB (A)
Linka Max. Dráha rezu /priemer čiary	44 cm (φ2,5 mm, 7 500 min ⁻¹)
Kovový nôž (typ/priemer)	3-zubý Ø230xØ25,4x1,4 mm, 8 000 min ⁻¹
Smer otáčania rezacieho zariadenia	Proti smeru hodinových ručičiek (pohľad zhora)
Typ hliníkovej tyče	2 kusy
Hmotnosť v suchom stave (kg)	7.3
Motor	
Názov motora	SPK1E40F(1)
Typ	Vzduchom chladený; 2 cykly; vertikálny Piestový ventil; benzínový motor
Posun (cm ³)	43
Maximálny výkon (kW) (v súlade s normou ISO 8893)	1.23
Maximálne otáčky motora (/min)	10,000
Špecifická spotreba paliva pri maximálnom výkone motora (g/kWh)	≤620
Karburátor	Membránový typ
Zapaľovanie	Bezkontaktné elektronické zapaľovanie
Spôsob spustenia	Typ navíjania
Použitie palivo	Benzín zmiešaný s mazacím olejom (pomer 40:1)
Objem palivovej nádrže (cm ³)	1200

3. MONTÁŽ

INŠTALÁCIA SPODNÉHO HRIADEĽA

1. Vytiahnite krúžok a potom vložte nástavec do konektora, pričom dbajte na to, aby ste kolík upevnili do otvoru.
2. Pevne utiahnite kľučku - v smere hodinových ručičiek.

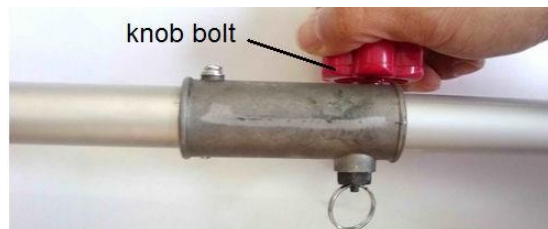
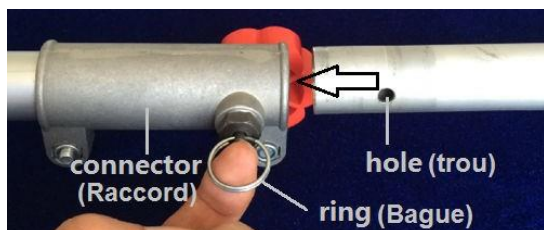

INŠTALÁCIA RUKOVÄTE

Nainštalujte rukoväť do držiaka. Umiestnite rukoväť do pohodlnej pracovnej polohy a utiahnite **štyri** skrutky.

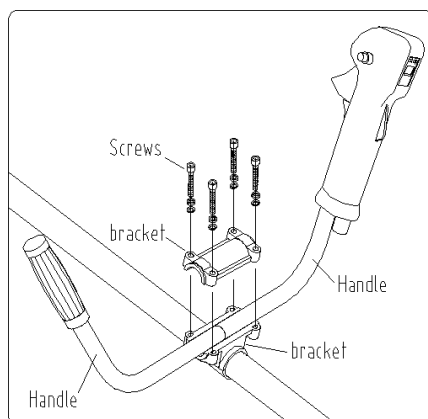

INŠTALÁCIA OCHRANNÉHO VOZÍKA

Nainštalujte ochranný kryt na puzdro. Priskrutkujte ho dvoma dodanými skrutkami.



INŠTALÁCIA NOŽOVEJ HLAVY S NYLONOVÝM VLASCOM (NA STRIHANIE TRÁVY)

Zarovnajzte otvor hornej dosky s otvorom v hriadeli a nasadzte zaistovaci nástroj (napríklad kľúč). Odstráňte poistnú maticu a spodnú dosku.

Nasadzte hlavu rezačky liniek otáčaním proti smeru hodinových ručičiek, až kým nie je pevná. Odstráňte blokovaci nástroj.

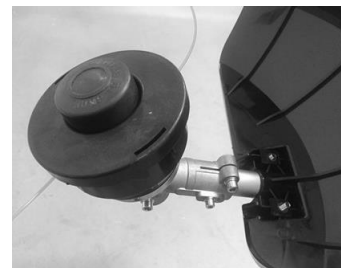

Ak chcete odstrániť reznú hlavu, vložte do otvoru hriadela zaistovaci nástroj. Potom odskrutkujte reznú hlavu. Toto bude potrebné vykonať vypnutým a vychladnutým nástrojom.

INŠTALÁCIA KOVOVÉHO NOŽA (NA REZANIE KROVÍN)

Pri inštalácii a demontáži noža dávajte pozor na jeho ostré hrany. Používajte ochranné rukavice.

Zarovnajzte otvor hornej dosky s otvorom v hriadeli a nasadzte zaistovaci nástroj (napríklad kľúč). Odstráňte poistnú maticu a spodnú dosku.

Nainštalujte nôž na hornú dosku

Nainštalujte spodnú dosku. Potom naskrutkujte poistnú maticu, aby ste inštaláciu zabezpečili.

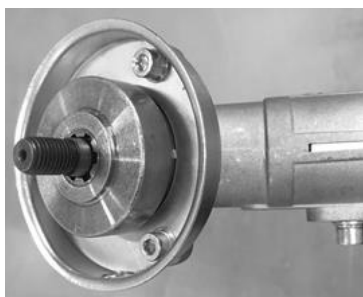

Pri odstraňovaní čepele postupujte opačne.

INŠTALÁCIA RAMENNÉHO POPRUHU

Zaveste postroj na vyhradené miesto na rúrke. Správne nastavte veľkosť postroja, aby mal správnu pracovnú polohu.



Nepoužívajte obe funkcie súčasne. Pred použitím náradia skontrolujte, či ramenný popruh a zväzok správne nainštalované.

PRAVIDLÁ BEZPEČNEJ

VAROVANI NEBEZP

Všetky modely vyžínačov a krovinořezov môžu hádzat' malé kamene, kovové alebo drobné predmety, ako aj rezaný materiál. Pozorne si prečítajte tieto "Pravidlá bezpečnej prevádzky". Postupujte podľa pokynov v návode na obsluhu.

PREVÁDZKY

Pozorne si prečítajte návod na obsluhu. Dôkladne sa oboznámte s ovládacími prvkami a správnym používaním zariadenia. Vedieť, ako zastaviť jednotku a vypnúť motor. Vedieť, ako rýchlo odpojiť zapriahnutú jednotku.

Nikdy nedovoľte, aby niekto jednotku bez riadneho poučenia. Uistite sa, že obsluha nosí na nohe, nohe, oku, tvári a sluchu alebo hodené predmety. Udržiavajte priestor bez okolostojacich osôb, detí a domácich zvierat. Nikdy nedovoľte deťom obsluhovať jednotku alebo sa s ňou hrať.

Nedovoľte nikomu, aby s vami vstúpil do prevádzkovej NEBEZPEČNEJ ZÓNY. Nebezpečná zóna je oblasť s polomerom 15 metrov (približne 16 krokov) alebo 50 stôp.

Trvajte na tom, aby osoby v RIZIKOVEJ ZÓNE mimo nebezpečnej zóny používali ochranu očí pred vrhanými predmetmi. Ak sa zariadenie musí používať na miestach, kde sa nachádzajú nechránené osoby, pracujte s nízkymi otáčkami plynu, aby ste znížili riziko vymrštených predmetov.

Keď motor beží na voľnobeh, prepnite spínač stop do polohy "0" a pred rezaním ho spoľahlivo zaistite. V prevádzke jednotky môžete pokračovať len vtedy, keď je stopspínač v dobrom stave.

Postup kontroly, či sa rezací nástavec prestane otáčať, keď motor beží na voľnobeh.

VAROVANIE Δ! NEBEZPEČENSTVO

Okrem chráničov hlavy, očí, tváre a uší si obujte aj obuv na ochranu nôh, ktorá vám zlepší došľap na klzkom povrchu. Nenoste kravaty, šperky ani voľný, visiaci odev, ktorý by sa mohol zachytiť v jednotke.

Nenoste otvorenú obuv, ani nechodte bosí alebo bez nôh. V určitých situáciách musíte nosiť úplnú ochranu tváre a hlavy.

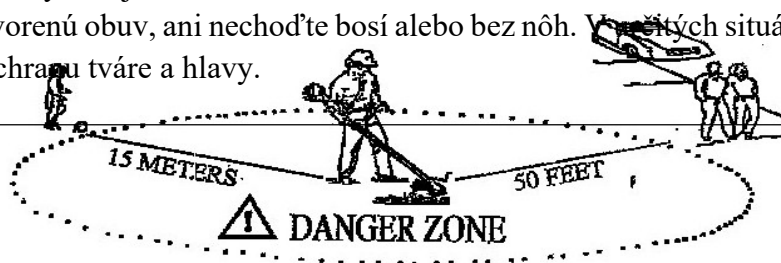

Δ! **NEBEZPEČNÁ**

ŽIADNA OSOBA OKREM OBSLUHY NESMIE BYŤ V NEBEZPEČNEJ ZÓNE S
POLOMEROM 15 METROV. OBSLUHA MUSÍ MAŤ NA SEBE OCHRANU OČÍ, UŠÍ, TVÁRE,
NÔH A TELA. OSOBY V ZÓNE ALEBO OHROZENÉ OSOBY MIMO NEBEZPEČNEJ ZÓNY
BY MALI MAŤ OCHRANU OČÍ

REZANIE S NYLONOVOU HLAVOU

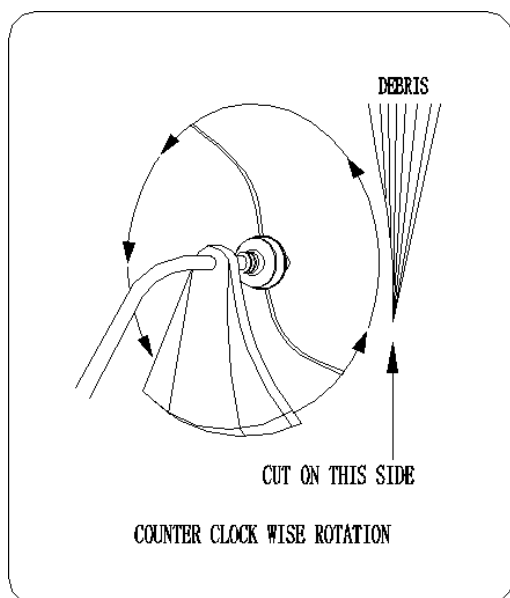
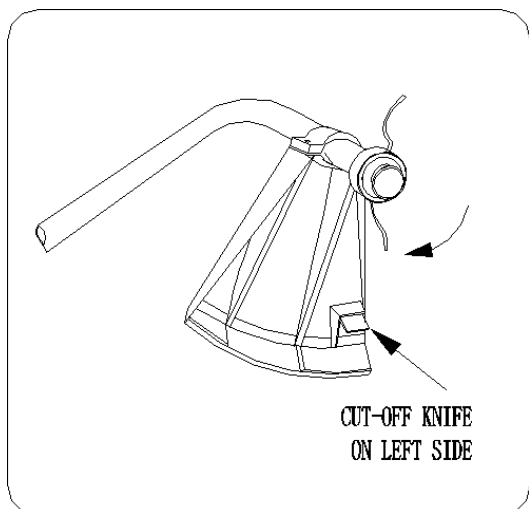

POZOR Δ! TANEČNÍK

Pri použití nylonového rezacieho lanka musí byť na jednotke nasadený správny štít proti nečistotám, Rezacie lanko sa môže rozletieť, ak je príliš veľa lanka odkryté. Pri používaní nylonových rezacích hláv vždy používajte plastový štít proti nečistotám s odrezávacím nožom.

Takmer pri každom rezaní je dobré nakloniť hlavu vlasca

tak, aby došlo ku kontaktu na tej časti kruhu čiary, kde sa čiara pohybuje A W A Y od vás a štítu z trosiek. (Pozri príslušné) Výsledkom je odhodenie trosiek A W A Y od vás.

VAROVANIE NEBEZP

Naklonenie hlavy na nesprávnu stranu spôsobí, že úlomky budú vystreľovať smerom k vám. Ak je hlava vlasca držaná rovno pri zemi tak, že dochádza k rezaniu na celom kruhu vlasca, úlomky budú VYHAZOVANÉ na vás, odpor spomalí

VAROVANIE NEBEZP

Používajte len kvalitný nylonový vlasec s priemerom 2,5 mm, nikdy nepoužívajte drôt alebo vlasec vystužený drôtom namiesto nylonového vlasca. Reznú hlavu s nylonovým vlascom zaťažujte len nylonovým trimrovacím vlascom s

VAROVANIE NEBEZP

Pri práci na holých miestach a štrku dbajte na zvýšenú opatrnosť, pretože linka môže pri vysokých rýchlostiach vymrštiť malé častice skál. Štíty proti úlomkom na jednotke nedokážu zastaviť predmety, ktoré sa odrážajú alebo odrážajú od tvrdých

REZANIE S NYLONOVOU HLAVOU

OREZÁVANIE:

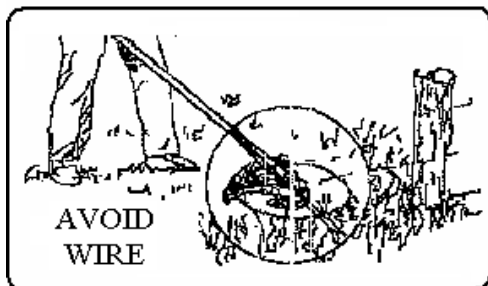
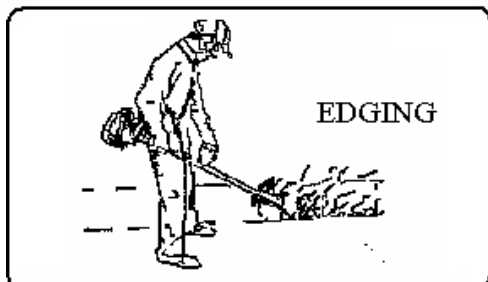
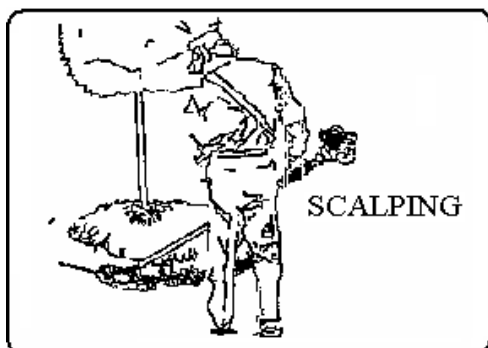
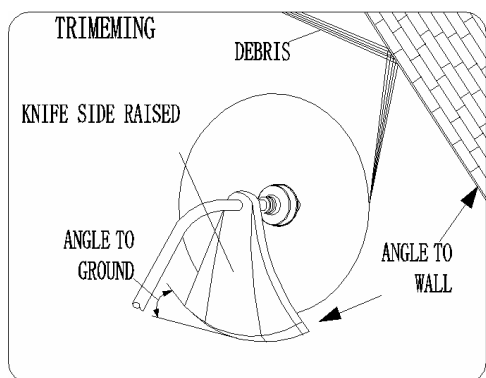

Zastrihávač sa opatrne podáva do materiálu, ktorý chcete strihať. Pomaly nakláňajte hlavu, aby ste od seba odviekli nečistoty. Ak kosíte až k prekážke, ako je plot, stena alebo strom, priblížte sa k nej pod uhlom, pod ktorým od vás odletia všetky nečistoty odrazené od prekážky. Pomaly pohybujte hlavou struny, kým nebude tráva pokosená až k prekážke, ale nezasekávajte (neprekračujte) strunu do prekážky. Ak striháte až po drôtené pletivo alebo reťazový plot, dávajte pozor, aby ste podávali len po drôt. Ak pôjdete príliš ďaleko, vlasce sa okolo drôtu odtrhne. Orezávanie môžete vykonávať tak, že stonky buriny prerežete po jednom. Umiestnite hlavu strunovej kosačky blízko spodnej časti buriny - nikdy nie vysoko, čo by mohlo spôsobiť, že sa burina rozkmitá a zachytí strunu. Namiesto toho, aby ste burinu prerezali priamo, použite len samotný koniec vlasca na pomalé opotrebovanie stonky. **POZOR!** NEBEZP

Nepoužívajte oceľový nôž na orezávanie alebo

SKALPOVANIE A EDGING:

Obe tieto operácie sa vykonávajú s hlavou linky naklonenou pod strmým uhlom. Skalpovaním sa odstraňuje vrchný porast a ponecháva sa zemský medveď.

Lemovanie je zastrihávanie trávy v miestach, kde sa rozšírila cez chodník alebo príjazdovú cestu. Počas orezávania okrajov aj skalpovania držte prístroj pod strmým uhlom a v polohe, v ktorej sa nečistoty a prípadná uvoľnená zemina a kamene nevrátia späť k vám, aj keď sa odrazia od tvrdého povrchu. Hoci obrázok ukazuje spôsob hranenia a skalpovania, každý pracovník si musí sám nájsť uhly, ktoré vyhovujú jeho telesnej veľkosti a situácii pri kosení.

**VAROVANIE Δ!
NEBEZPEČENST
VO**

Nestrihajte v oblasti, kde sa nachádzajú drôty oplatenia.
Používajte ochranné bezpečnostné prostriedky ,
Nestrihajte tam, kde nevidíte, čo strihacie zariadenie

REZANIE NOŽOM

REZANIE NOŽOM

3-zubý kovový nôž Kovový nôž je dodávaný so strojom

Kovový nôž sa používa na rezanie krovín a buriny s priemerom do 3/4".

Používanie pílového kotúča s týmto strojom je zakázané.

VAROVAN  **NEBEZP**
NEPOUŽÍVAJTE
KROVINOREZ

VAROVANIE Δ! **NEBEZPEČENSTV**

O

Vždy používajte ramenný postroj
Nastavte postroj aj svorku postroja na jednotke tak, aby jednotka visela niekoľko centimetrov nad úrovňou zeme.
byť rovný vo všetkých smeroch.
Jednotku zapnite na pravej strane tela.

VAROVANIE Δ! **NEBEZPEČE**
NSTVO

Neorezávajúce tupým, prasknutým alebo poškodeným ostrím.

Pred rezaním porastu skontrolujte, či sa v ňom nenachádzajú prekážky, ako sú balvany, kovové koly alebo drôty z poškodených plotov. Ak sa prekážka nedá odstrániť, označte jej polohu, aby ste sa jej mohli vyhnúť pomocou noža. Kamene a kovy otupia alebo poškodia nôž. Drôt sa môže zachytiť o hlavu noža a rozletieť sa alebo byť vymrštený do vzduchu.

REZANIE NOŽOM

KOSENIE BURINY. Kosí sa kývaním noža v rovnomernom oblúku. Dokáže rýchlo vyčistiť plochy poľnej trávy a buriny. Kosa by sa nemala používať na kosenie veľkých, tvrdých burín alebo drevnatých porastov.

**POZN
ÁMK
A**

Kosenie sa môže vykonávať oboma smermi alebo len jedným smerom, čo vedie k odhadzovaniu nečistôt.

To znamená, že používate tú stranu čepele, ktorá sa otáča smerom od vás. Na tej istej strane mierne nakloňte čepel' nadol. Ak budete kosu kosiť oboma smermi, zasiahnu vás nejaké úlomky.

Rezte len tou stranou noža, ktorou sa nečistoty pohybujú smerom od vás.

Ak dôjde k spätnému rázu, nôž môže byť tupý alebo materiál je taký hrubý a tvrdý, že by ste namiesto tohto stroja mali použiť iný nástroj.

Nevyvíjajte na nôž silu pri rezaní. Uhol rezu nemeňte po zaseknutí do dreva. Nepoužívajte žiadny tlak ani páku, ktoré by mohli spôsobiť zviazanie alebo prasknutie čepele .

ZMES PALIVA A OLEJA



- Palivovú nádrž nikdy nenapĺňajte až po samý vrch.
- Nikdy nedopĺňajte palivo do nádrže v uzavretom nevetranom priestore.
- Neprilievajte palivo do tejto jednotky v blízkosti otvoreného ohňa alebo iskier.
- Pred pokusom o naštartovanie motora nezabudnite zotrieť rozliate palivo.
- Nepokúšajte sa dopĺňať palivo do horúceho motora.

Palivo používané v tomto modeli je zmes bezolovnatého benzínu a schváleného motorového maziva. Pri miešaní benzínu s dvojtaktným motorovým olejom používajte len benzín, ktorý neobsahuje ETANOL alebo METANOL (druhy alkoholu) Používajte značkový bezolovnatý benzín s oktánovým číslom 89 alebo vyšším, o ktorom je známe, že je kvalitný. Pomôže to predísť možnému poškodeniu palivového potrubia a iných častí motora.

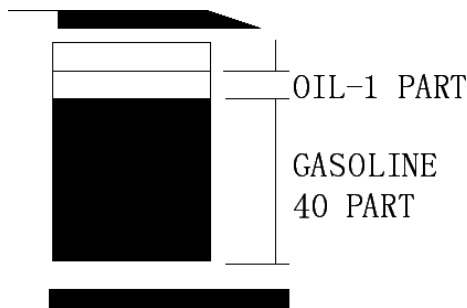

POMER ZMESI JE 40:1 BENZÍN

- 40 DIELOV

OLEJ-1

ČASŤ

Palivová zmes v inom pomere ako 40:1 môže spôsobiť poškodenie motora, Uistite sa, že pomer zmesi je správny.

FUEL

Motor používa dvojtaktné palivo, zmes Dvojtaktné palivo sa môže oddeliť. Palivo sa pretrepe benzínu a dvojtaktného maziva 40:1 dôkladne pred každým použitím. Uskladnenie vek paliva. Nemiešajte viac paliva, ako očakávate, že spotrebujete v priebehu jedného mesiaca.

DÔLEŽITÉ

GASOLINE

Používajte značkový bezolovnatý benzín s oktánovým číslom 89 alebo vyšším, ktorý je známy svojou kvalitou.

ZMES PALIVA A OLEJA

USKLADNENIE PALIVA

Palivo skladujte len v čistých, bezpečných a schválených Skontrolujte palivovú nádrž a uistite sa, že je v nádobe. Skontrolujte a dodržiavajte miestne predpisy vyčistite a doplňte čerstvé palivo. Používajte zmes vyhlášky. o type a umiestnení z 40:1 skladovací kontajner.

PRÍPRAVA NA OPERÁCIE

PRI MIEŠANÍ BENZÍNU S MOTOROVÝM OLEJOM PRE DVOJTAKTNÉ MOTORY POUŽÍVAJTE LEN BENZÍN, KTORÝ NEOBSAHUJE ETANOL ALEBO METANOL (DRUHÝ ALKOHOLU). POMÔŽE TO ANULOVAŤ MOŽNÉ POŠKODENIE PALIVOVÉHO POTRUBIA A INÝCH ČASTÍ MOTORA.

NEMIEŠAJTE BENZÍN A OLEJ PRIAMO V PALIVOVEJ NÁDRŽI MOTORA.

DÔLEŽITÉ: Nedodržanie pokynov na správne miešanie paliva môže spôsobiť poškodenie motora.

1. Pri príprave palivovej zmesi miešajte len také množstvo, ktoré je potrebné na prácu, ktorú máte vykonať. Nepoužívajte palivo, ktoré bolo skladované dlhšie ako dva mesiace. Palivová zmes skladovaná dlhšie spôsobí ťažké štartovanie a slabý výkon. Ak bola palivová zmes skladovaná dlhšie ako tento čas. Mala by sa vybrať a doplniť čerstvou zmesou.

VAROVANIE NEBEZP

2. Palivovú nádrž nikdy nenapĺňajte až po samý vrch.
3. Nikdy nedoplňajte palivo do nádrže v uzavretom nevetranom priestore.
4. Neprilievajte palivo do tejto jednotky v blízkosti otvoreného ohňa alebo iskier.
5. Pred pokusom o naštartovanie motora nezabudnite zotrieť

KONTROLNÉ BODY PRED OPERÁCIOU

1. Skontrolujte, či nie sú uvoľnené skrutky. Matice a príslušenstvo.
2. Skontrolujte čistič vzduchu, či nie je znečistený. Vyčistite vzduchový filter od všetkých nečistôt. Pred prevádzkou atď.
3. Skontrolujte, či je chránič bezpečne na svojom mieste.
4. Skontrolujte, či nedochádza k úniku.
5. Skontrolujte, či nôž nepracuje na voľnobeh.

VAROVANIE NEBEZP

Výfukové plyny z motora tohto výrobku obsahujú chemické látky, o ktorých je známe, že spôsobujú rakovinu, vrodené chyby alebo iné

OPERÁCIE

POSTUPY PRI SPÚŠŤANÍ A ZASTAVOVANÍ MOTORA

1. Prvé použitie a štartovanie studeného motora

- 1). Prepínač zapnutia/vypnutia nastavte do polohy Zapnutý.
Obr.A

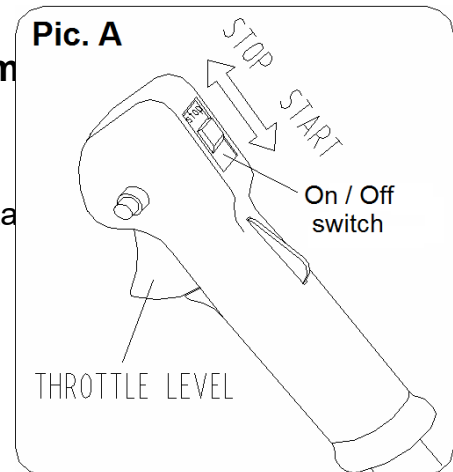

- 2). Nastavte sytič do polohy OFF.
Obr.B



- 3). Stlačte plniace čerpadlo, ktoré sa nachádza pod krytom vzduchového filtra, asi 7 až 10-krát, kým sa palivo nedostane do karburátora.

Obrázok C

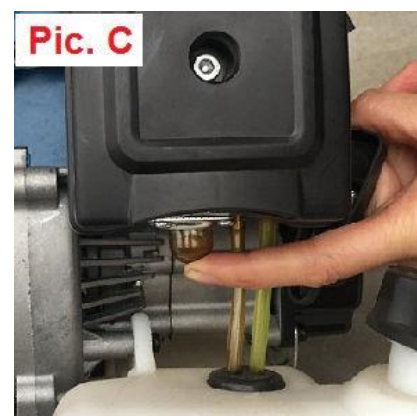

4). Ťahajte za vrhač jemne, kým neucítite odpor, a potom potiahnite prudkým úderom. Dávajte pozor na sprevádzanie rukoväte, aby ste zabránili jej náhlemu návratu na motor stroja.

Obrázok D



5). Po naštartovaní stroja vráťte sytič do polohy ON

Obr.E



6). Nechajte zariadenie 2-3 minúty zahriať.

2. Štartovanie teplého motora

- 1). Ak chcete stroj znovu naštartovať, keď je motor zahriaty, nastavte sytič do polohy ON.
- 2). Jemne ťahajte za štartér, kým nepocítite odpor, a potom prudko potiahnite.
- 3). Nechajte motor bežať, kým nedosiahne ustálený stav.

3. Zastavenie

	VAROVANIE! Rezacie zariadenie môže po zastavení stroja ešte niekoľko sekúnd bežať.
---	---

- 1). Uvoľnite plynovú rukoväť a nechajte motor bežať na voľnobeh.
- 2). Prepnite prepínač ON/OFF do vypnutej polohy (O).

Ak sa vyskytnú nezvyčajné a nadmerné vibrácie, stroj okamžite zastavte. Vykonajte kontroly na zistenie príčiny.

5. ÚDRŽBA A STAROSTLIVOSŤ O

VZDUCHOVÝ FILTER

- Nahromadený prach vo vzduchovom filtri znižuje účinnosť motora. Zvyšuje spotrebu paliva a umožňuje prestup abrazívnych častíc do motora. Vzduchový filter odstraňujte tak často, ako je potrebné, aby ste ho udržiavali v čistom stave.
- Ľahký povrchový prach sa dá ľahko odstrániť poklepaním na filter. Silné usadeniny by sa mali vymyť vo vhodnom rozpúšťadle.
- Odstráňte kryt filtra uvoľnením gombíka krytu vzduchového filtra.

NASTAVENIE KARBURÁTORA POZNÁMKA

Ak to nie je nevyhnutné, karburátor neupravujte. Ak máte problémy s karburátorom, obráťte sa na svojho predajcu. Nesprávne nastavenie môže spôsobiť poškodenie motora a stratu záruky.

PALIVOVÝ FILTER

- Palivová nádrž je vybavená filtrom. Filter sa nachádza na voľnom konci palivového potrubia a možno ho vybrať cez palivový otvor pomocou kúska drôtu s háčikom alebo podobne.
- Pravidelne kontrolujte palivový filter. Nedovoľte, aby sa do palivovej nádrže dostal prach. Upchatý filter spôsobí ťažkosti pri štartovaní motora alebo abnormality pri štartovaní motora alebo abnormality vo výkone motora.
- Ak je filter znečistený, vymeňte ho.
- Ak je vnútro palivovej nádrže znečistené, možno ho vyčistiť vypláchnutím nádrže benzínom.

KONTROLA ZAPAĽOVACEJ SVIEČKY

- Nepokúšajte sa vybrať zástrčku z horúceho motora, aby ste zabránili možnému poškodeniu závitov.

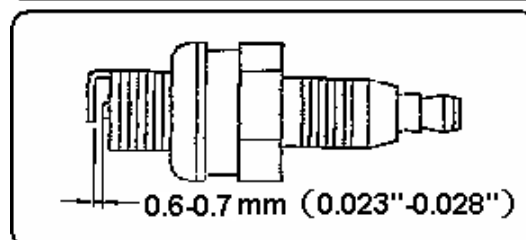
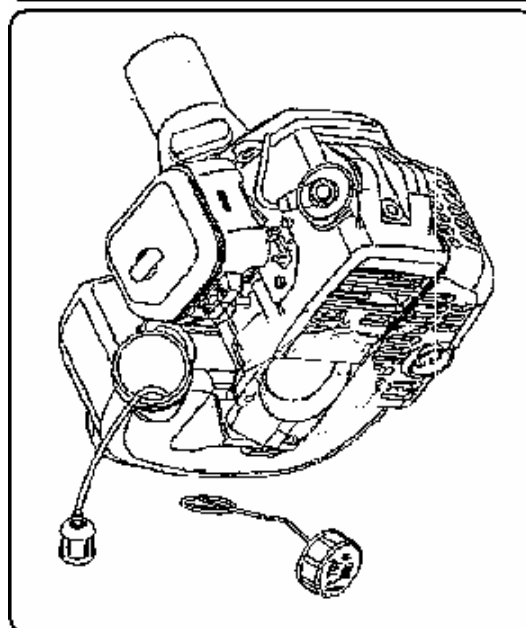
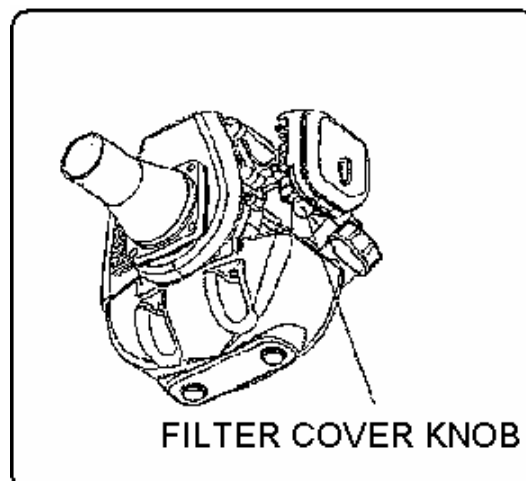

6. ODSTRAŇOVANIE PROBLÉMOV

- Ak je sviečka znečistená silnými olejovými usadeninami, vyčistite ju alebo vymeňte.
- Ak je stredová elektróda na konci opotrebovaná, zástrčku vymeňte.
- Medzera medzi iskrou 0,6-0,7 mm (.023".028")
- Upevňovací moment = 145-155kg.cm (125-135in.lb)

VAROVANIE: Počas prepravy a skladovania vždy zakryte kovový nôž prepravným krytom.

PREPRAVA, MANIPULÁCIA

- Motor by sa mal vypnúť, keď sa zariadenie presúva medzi pracovnými oblasťami.
- Po zastavení motora je tlmič výfuku stále horúci. Nikdy sa nedotýkajte horúcich častí, ako je tlmič výfuku.
- Skontrolujte, či z nádrže neuniká palivo.

ROZŠÍRENÉ ÚLOŽISKO

- Skontrolujte, vyčistite a v prípade potreby opravte jednotku.
- Odstráňte všetko palivo z nádrže.
- Spustite motor - spotrebuje sa všetko palivo v palivovom potrubí a karburátore.
- Vyberte zapalovaciu sviečku a do otvoru zapalovacej sviečky valca nalejte jednu čajovú lyžičku čistého motorového oleja - zapalovaciu sviečku vymeňte.
- Skladujte na čistom, suchom a bezprašnom mieste.

Poruchám, ako sú ťažkosti pri štartovaní motora, nepravidelnosť funkcií a abnormálny výkon, sa dá za normálnych okolností predísť, ak sa starostlivo dodržiavajú všetky prevádzkové pokyny a postupy údržby.

Ak motor nefunguje správne, skontrolujte nasledovné;

- Či je palivový systém v dobrom stave a či palivo prúdi do motora.
- Systém zapalovania je v dobrom stave a zapalovacia sviečka správne iskrí;
- Kompresia motora je primeraná.

ZLYHANIE PRI ŠTARTE

- Palivo v nádrži zlikvidujte.
- Skontrolujte, či je palivo čerstvé a čisté.
- Skontrolujte, či je palivový filter čistý (v prípade potreby filter vymeňte).
- Skontrolujte, či sú prvky vzduchového filtra čisté.
- Nainštalujte novú zapalovaciu sviečku so správnou medzerou.
- Ak sa vyskytnú vážne problémy s jednotkou, nepokúšajte sa ju opraviť sami, ale požiadajte o opravu distribútora alebo predajcu.

PRÍRUČKA NA RIEŠENIE PROBLÉMOV

1. ZLYHANIE PRI ŠTARTE

symptóm		pravdepodobný dôvod		náprava
tlak stlačenia valca normálny	zapaľovacia sviečka a iskra normálne	palivo vý systém abnormality	v nádrži nie je žiadne palivo palivový filter bráni	Doplňte palivo do nádrže Vyčistite palivový filter
		palivový systém normálny	palivo	palivo je príliš znečistené v palive je príliš veľa vody pomer zmesi je nesprávny
	palivový systém normálne	vysoko napätový drôt normálne iskrí	zapaľovacia sviečka	zapaľovacia sviečka znečistená masťnými usadeninami Poškodenie izolácie zapaľovacej sviečky Medzera medzi zapaľovacími sviečkami je príliš veľká alebo malá
abnormalita vysokého napätia			porušenie alebo prerušenie vysokonapätového vedenia uvoľnenie cievky	vymeniť alebo dotiahnuť sprísniť
palivový systém normálne	Systém zapaľovania normálne	stlačenie lisu je nedostatok	piestny krúžok attrite piestny krúžok je rozbitý piestny krúžok cementácia zapaľovacia sviečka uvoľnenie spojovací povrch netesnosť valca a kľukovej skrine	nahradiť nový nahradiť odstrániť utiahnuť odstrániť
		Kompresia	Vysokonapätový drôt a zlý kontakt zapaľovacej sviečky	utiahnite viečko zapaľovacej sviečky

		normálne	Porucha alebo skrat stop spínača	opraviť alebo vymeniť
--	--	----------	-------------------------------------	-----------------------

PRÍRUČKA NA RIEŠENIE PROBLÉMOV

2. NÍZKY VÝSTUP

symptóm	pravdepodobný dôvod	náprava
vzplanutie pri zrýchlení dym je riedky, výtok karburátora dozadu	zablokovanie palivového filtra, nedostatok paliva tlmič výfuku znečistený s zaolejovaný vklady	vyčistiť palivový filter, vyčistiť palivovú cestu, nastaviť karburátor vyčistiť masťné usadeniny
kompresný lis je nedostatok	piest, písný krúžok, atrite valca,	výmena piestneho krúžku
netesnosť motora	Priliehajúca plocha Netesnosť valca a kľukovej skrine	oprava
koniec dvoch únikových hriadeľov kľukového hriadeľa	tesnenie je zlé	vymeniť tesnenie
	motor sa prehrieva spaľovňa znečistená masťnými usadeninami	vyhnite sa dlhodobému používaniu, vysoká rýchlosť a vysoká záťaž čistia masťné usadeniny

3. NESTABILNÝ CHOD MOTORA

symptóm	pravdepodobný dôvod	náprava
je tu kovový zvuk ťukania	piest, piestny krúžok, atrit valca, piestny čap, piston attrite ložisko kľukového hriadeľa attrite	výmena piestneho krúžku výmena piestneho čapu, pistón vymeniť ložisko
je tu kovový zvuk ťukania	motor sa prehrieva spaľovňa znečistená masťnými usadeninami značkový benzín je nevhodný	vyhnúť sa jeho dlhodobému používaniu, vysoká rýchlosť a veľké zaťaženie čistia masťné usadeniny nahradit' vyžadujú značkové oktánové číslo
prerušenie zapalovania motora	v palive je voda iskrisko je nesprávne medzera medzi cievkami je nesprávna	namiesto paliva nastavenie medzery medzi iskrou 0,6-0,7 mm nastavenie medzery medzi cievkami 0,3-0,4 mm

4. MOTOR SA NÁHLE ZASTAVIL

pravdepodobný dôvod	náprava
palivo sa spotrebuje zapaľovacia sviečka znečistená masnými usadeninami a krátka obvod odpadnutie vysokonapäťového drôtu	pridať palivo vyčistiť masné usadeniny pripojiť

7. VYHLÁSENIE O ZHODE

HYUNDAI

POWER PRODUCTS

GB / VYHLÁSENIE O ZHODE



BUILDER SAS

ZI, 32, rue Aristide Bergès - 31270 Cugnaux -
Francúzsko Tel : +33 (0)5.34.502.502 Fax : +33
(0)5.34.502.503

Vyhlasuje, že stroje:

**Benzínový krovinorez a vyžínač trávy Model:
HDBT42-1**

Sériové číslo: od **XXXXX XXXXX** do **XXXXX XXXXX**

Meno ľudí, ktorí majú technický súbor : M. Olivier Patriarca

boli navrhnuté v súlade s týmito normami: EN ISO 11806-
1:2011

EN ISO 14982:2009

EN ISO 3744:1995 A ISO 10884:1995

A v súlade s týmito smernicami: Smernica
2006/42/ES

Smernica EMC 2014/30/EÚ

Smernica 2000/14/ES o hluku Príloha V a smernica
2005/88/ES o emisiách 2016/1628/EÚ a 2018/989/EÚ

Nameraná hladina akustického výkonu LwA dB(A) Kefová fréza: 110 dB (A)
(podľa normy ISO 22868)

Vyžínač trávy: 112 dB (A)

K=3 dB (A)

Zaručená hladina akustického výkonu
(A) (podľa normy ISO 2000/14/ES)

120 dB

Philippe MARIE / PDG

Cugnaux, le **11/12/2020**

新的 3 页质保+限定：左上方-序号改为 8、9、10

HYUNDAI
POWER PRODUCTS

Ak máte akékoľvek požiadavky, kontaktujte nás:

STAVEB SAS

32, Rue Aristide Bergès Z1 31270 Cugnaux,

Tél.: Tél.: +33(0)5.34.502.502 Fax:

<http://www.hyundaipower-fr.com/>

Fabriqué en République Populaire de Chine(PRC)

Importée par BUILDER SAS,

Licencov spoločnosť Hyundai